

- Решения
- Ricoh

- Павел Зайцев
- Менеджер по продукту

Наши возможности

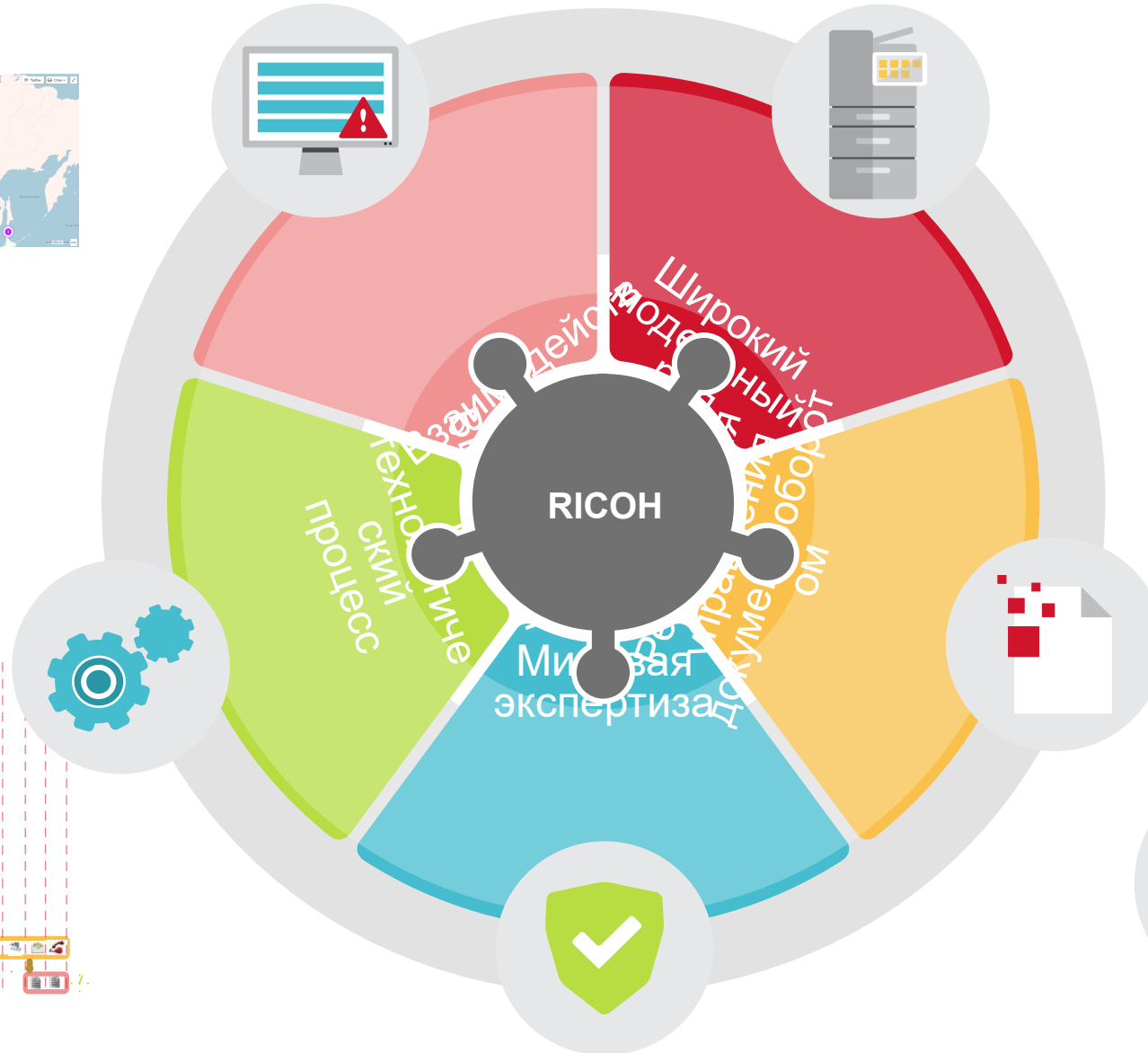
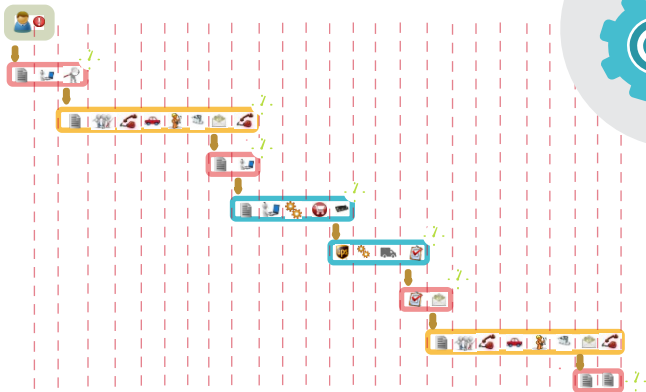
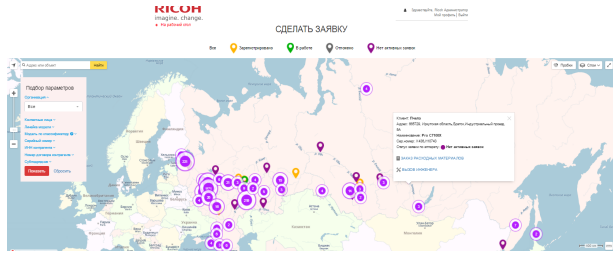

Подходы к развитию инфраструктуры

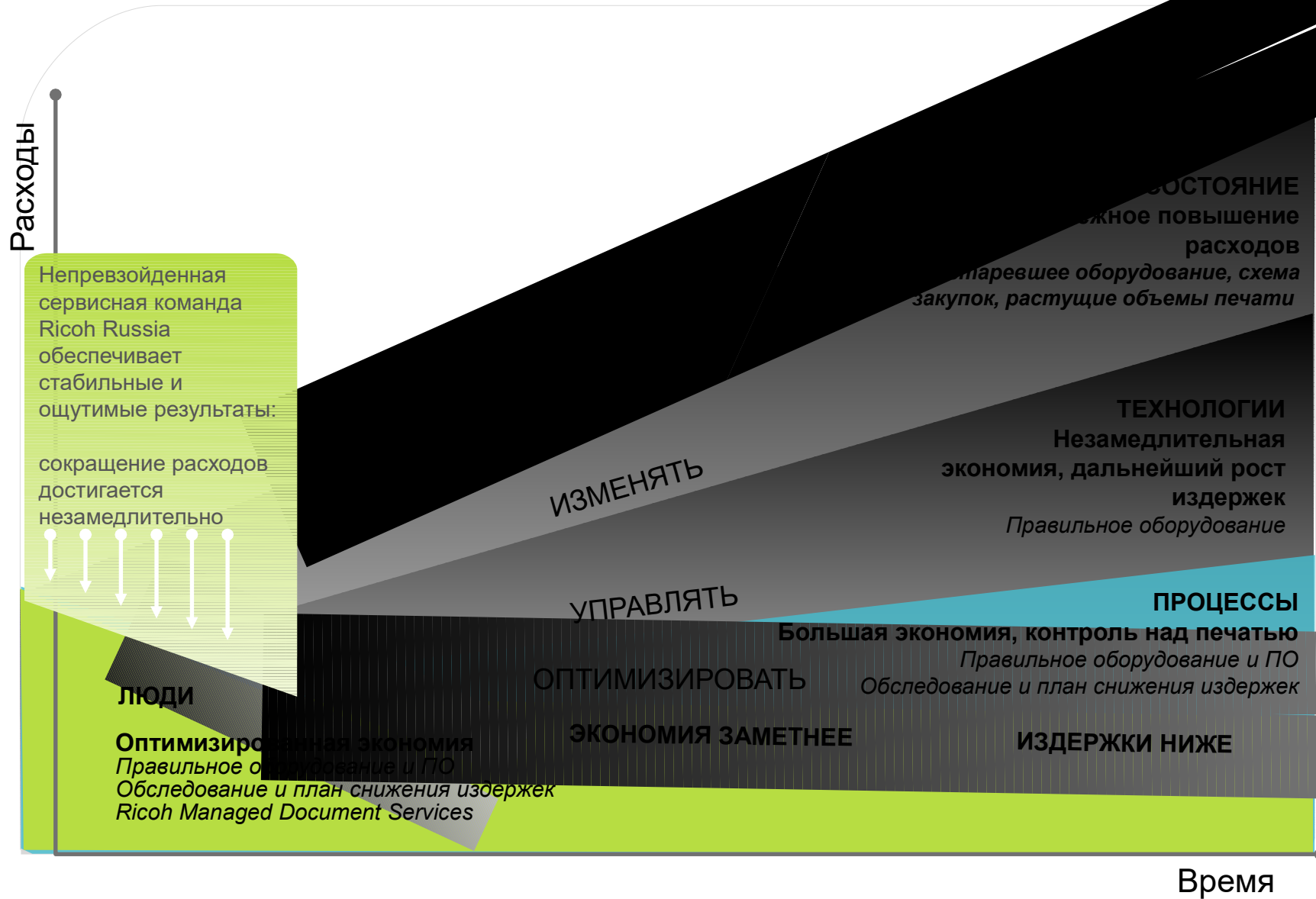

Затраты на документооборот

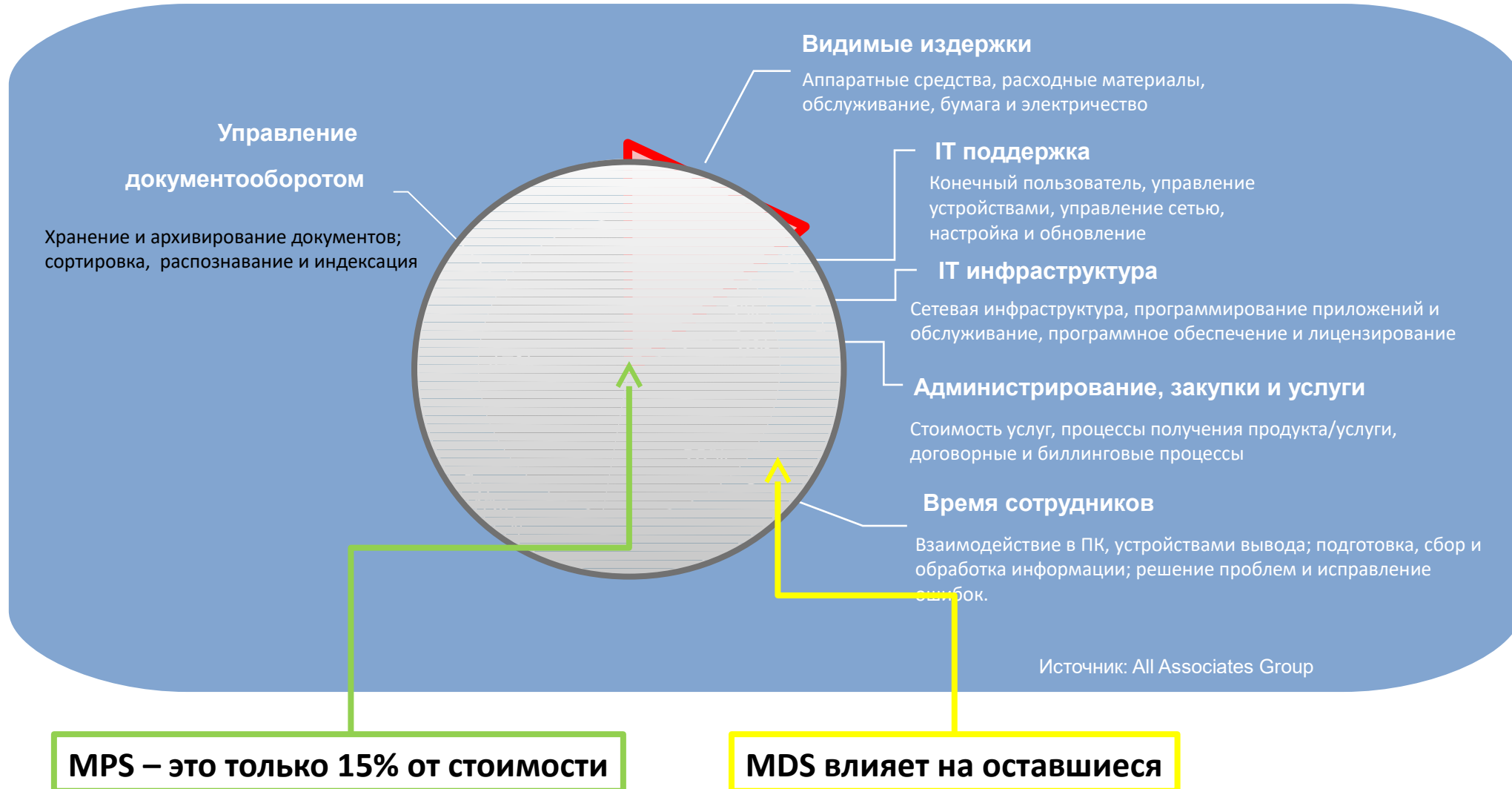

Решения аутентификации по принципу Follow-Me:

- ✓ Собственные решения в портфолио
- ✓ Партнерство с крупнейшими разработчиками
- ✓ Экспертиза мирового уровня
- ✓ Гибкость в выборе решения
- ✓ Проектирование, развертывание и поддержка



Streamline NX

YSOFT
SAFEQ®

myQ

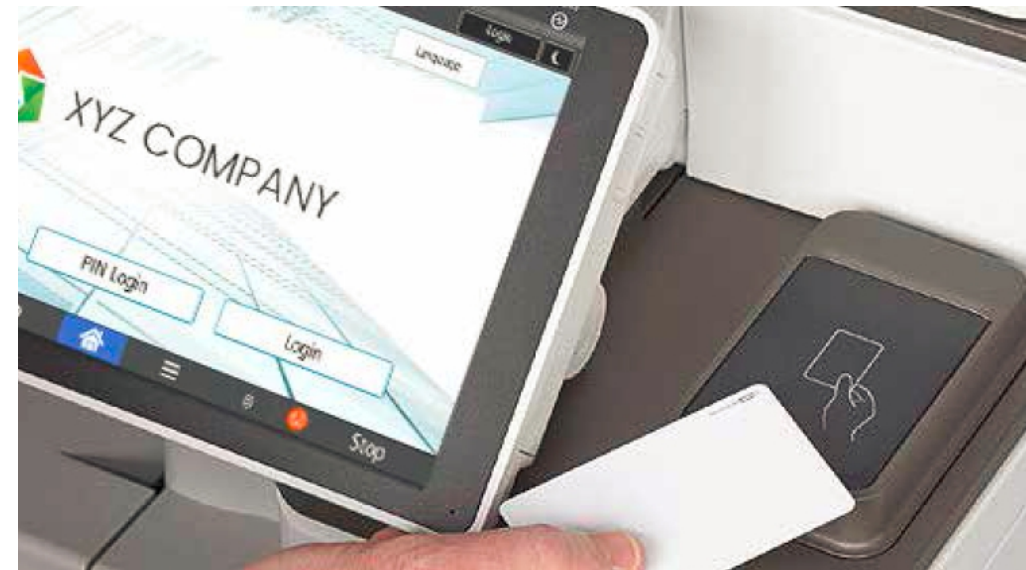



- Пользователь получает документы лично в руки
- Защита от непреднамеренных утечек
- Снижение количества отпечатков на 20%
- Политики печати
- Отсутствие «мусорной» печати





Отправка документов по e-mail, на FTP
Конвертация документов в Word и Excel
Интеграция с ERP и ECM, сравнение документов

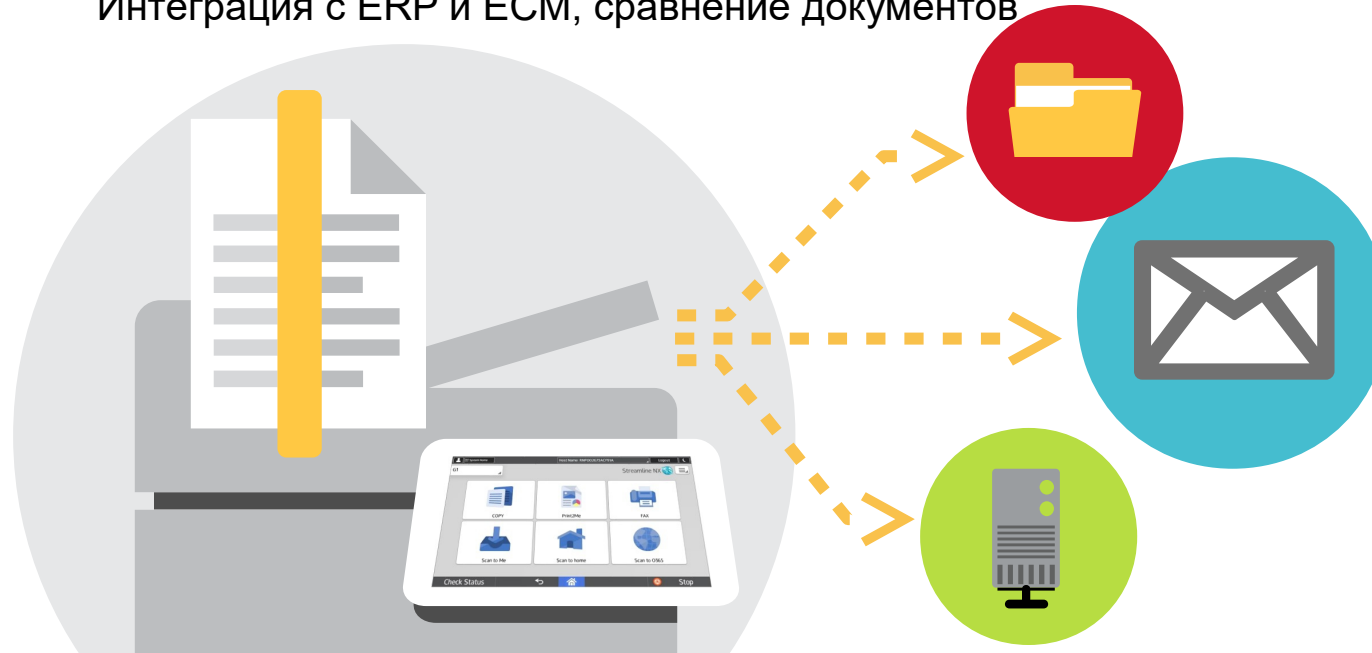

- Отправка на свой e-mail занимает не более 10 с вместо 120 с, исключены ошибки в выборе адресата
- Отправка документа в ERP/ документооборот не требует ручного труда, экономия до 75% времени
- Экономия до 80% времени сотрудника на конвертации документов





Оптимизация бизнес-процессов

Как минимум три версии

Как вы себе представляете процесс...

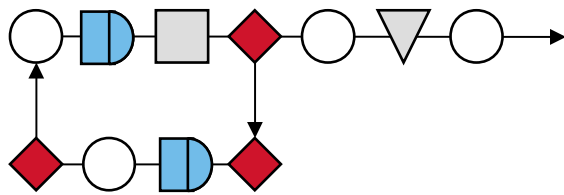

Каким он на самом деле является...

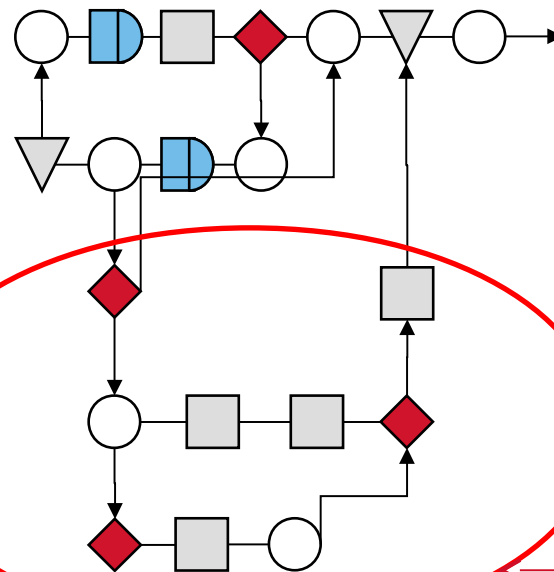

А таким вы бы хотели его видеть...

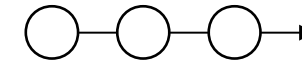

Скрытый процесс



Гибкая настройка движения документа

RICOH Streamline NX admin

Устройства: Разработка рабочего процесса

Workflows: Test Barcode_Advanced

Общие | Поток доставки | Назначение | Обработка | Метаданные | Уведомление | Другие настройки

Сканирование одним нажатием: Да Нет

Flowchart steps:
1. Коррекция изображения
2. Barcode Separator/Index
3. Есть scanJobId? Точка решения (Decision)
4. Barcode Separator/Index
5. Decision-Appendix Точка решения (Decision)
6. XML Transformer
7. XML Transformer
8. XML Transformer
9. Конвертер PDF
10. Конвертер PDF
11. С:УФУ\Б\ЗАКУПКА
12. Отправить в папку

Left sidebar: Рабочий процесс > Общие > Разработка рабочего процесса

Bottom panel: Main configuration

Main

Назначение пакета:	Отражение закупки МТР
Основание:	ТОРГ-12
Номер заказа:	4500001236
*Согласование заказа:	Да
*Оригинал/ копия:	Оригинал
Отправлять уведомления:	Смирнов Василий;_vvs@ricoh-demo.com
Автообработка:	<input type="checkbox"/>
Подавить ошибки:	<input type="checkbox"/>
Комментарий:	
Справка:	Закупка МТР (с ТОРГ-12):

Гибкая настройка движения документа

The image displays two overlapping screenshots of the Ricoh document management system interface. The background screenshot shows the main menu with options like 'Обработка договоров' (Contract processing) and 'Распознавание' (Recognition). The foreground screenshot shows a detailed configuration screen for a document package, with the 'Метаданные' (Metadata) tab selected.

Background Screenshot:

- User: user01
- Status: Зарегистрирован:[user01]
- Language: ?
- Logout: Выйти
- Menu: ☰
- Section: Документооборот
- Brand: Ricoh Rus
- Options: Обработка договоров, Распознавание
- Bottom bar: Проверить статус, ⏪, 🏠

Foreground Screenshot (Metadata Configuration):

- User: user01
- Status: Зарегистрирован:[user01]
- Language: ?
- Logout: Выйти
- Menu: ☰
- Section: Закупка МТР (с...)
- Active Tab: **Метаданные**
- Other Tabs: Адресат, Установки сканир.
- Navigation: ⏪, Назад, ☰
- Form Fields:
 - Назначение пакета: Отражение закупки МТР
 - Основание: ТОРГ-12
 - Номер заказа: 4500001236
 - Согласование заказа: * Да
 - Оригинал/ копия: * Оригинал
 - Отправлять уведомления: Смирнов Василий; vvs@ricoh-dem
- Buttons: Предпросм., Пуск (green circle)
- Bottom bar: Проверить статус, ⏪, 🏠, 🛑, Стоп

Streamline NX - основа решений

Контроль
распечатываемых
документов



**Print
&
Share**

Ввод документов в
ERP



Сравнение
документов



Скрытая маркировка
документов



Streamline NX

Контроль печатной инфраструктуры
Ограничение доступа
Гибкая интеграция со сторонним ПО



- **Анализ документа**, отправленного на печать
- **Сравнение с базой** запрещённых к печати слов и конструкций
- **Запрет печати** в случае выявления угрозы конфиденциальности
- **Уведомление** службы собственной безопасности
- **Маркировка подозрительных документов** для быстрой идентификации службой безопасности
- **Теневые копии документов** для службы безопасности



Автоматизация ввода бумажных документов

- Сканирование документов;
- Ввод ключевых данных на интерфейсе МФУ;
- Извлечение значимых данных из документов с применением гибких шаблонов распознавания;
- Экспорт в ERP (SAP, 1С и т.д.).



Просмотр в SAP | Назначить номер заказа | Включить/выключить правила документа

Получить задание | Закрывать задание

№	П...	О..	Название:	Статус	Уверенность	Предупреждения и ошибки	Комментарий к отправке	Предыдущ...
1			Комплект		97% (2715 из 2785)			
1.1			Счет		98% (673 из 690)			
1.2			СчетФактура		97% (1030 из 1063)			
1.3			Торг 12		98% (823 из 843)			
1.4			Приложение	Проверен	100% (52 из 52)			

1. Комплект * | 1.1. Счет * X

авца: ПАО СБЕРБАНК Г. МОСКВА
044525
авца: 30101810400000000

д	Товары(работы услуги)	Кол-вс	Ед.	Цена	Сумма	Проц
	841196 Картридж/тонер тип MPC2550E черный для Aficio MP C2030/C2530/C2050/C2550	7		2822,03	19754,21	
DAD	CC530AD Картридж HP Color LaserJet CP2025/CN12320 черный двойная упаковка	1		9 737,29	9 737,29	
2A	CE412A Картридж HP (№305A) Желтый CLJ M351, M375, M451, M475	2		6 745,76	13491,52	
6B	841856 Тонер-картридж тип MP C6003 голубой	1		10516,95	10516,95	
	884947 Картридж/тонер тип NIPC3000E желтый для Aficio NIP C2000/C2500/C3000	1		9152,54	9 152,54	

Итого: 11 277,45
с НДС: 73929,96

отключение проверки итоговых сумм:

руководителя:  Скл

руководителя:

ту № УТ-548 от 27 декабря 2017 г.

ТИМЛИС", ИНН 7733705660, КПП 772501001, 115114, Москва г, Дербеневская наб, дом № 11, 495) 773-03-73

ставительство акционерной компании в г.Москве, ИНН , КПП ул. Ленина, 6, тел.: +7 495 6209250 #13-33

Товары (работы, услуги)	Количество	Цена
196 Картридж/тонер тип MPC2550E черный для Aficio MP C2030/C2530/C2050/C2550	7 шт	2 822,03
530AD Картридж HP Color LaserJet CP2025/CM2320 черный двойная упаковка	1 шт	9 737,29
412A Картридж HP (№305A) Желтый CLJ M351, M375, M451, M475	2 шт	6 745,76
856 Тонер-картридж тип MP C6003 голубой	1 шт	10 516,95
947 Картридж/тонер тип MPC3000E желтый для Aficio MP C2000/C2500/C3000	1 шт	9 152,54

Итого:
НДС (18%):
Итого с НДС:

й 5, на сумму 73 929,96 руб.
сячи девятьсот двадцать девять рублей 96 копеек

 Скл
А. А., Доверенность № 2/17 от 10.01.2017 г.
расшифровка подписи

Проверка документов на ежедневной основе:

- Сканирование и поиск документа в ERP;
 - Автоматическое обнаружение различий между электронной и бумажной версиями;
 - Отправка отчета о сравнении на e-mail.
-
- Руководящий персонал (директор, начальник отдела);
 - Юридическая служба;
 - Специалисты (снабжение, логистика, договорная работа).



RICOH
imagine. change.

ООО «РИКО Рус»
ИНН **703177188** / КПП 772501001
115114, г. Москва, улица Косовская
до
Тел. +7 (495) 545-5859 Факс

[Удаление] 777777777
[Добавление] 7703177188

ДОВЕРЕННОСТЬ № ~~166~~

г. Москва

Третье марта две тысячи шестнадцатого года

Я, Клейн Константин Андреевич, Генеральный Директор Общества с Ограниченной Ответственностью «РИКО Рус», действующий на основании Устава данного общества, доверяю:

Конфиденциальные документы:

- Результаты аудитов
- Протоколы совещаний
- Протоколы испытаний и исследований
- Запросы от регуляторов и проверяющих органов
- Внутренние документы

Особо уязвимы
бумажные документы.

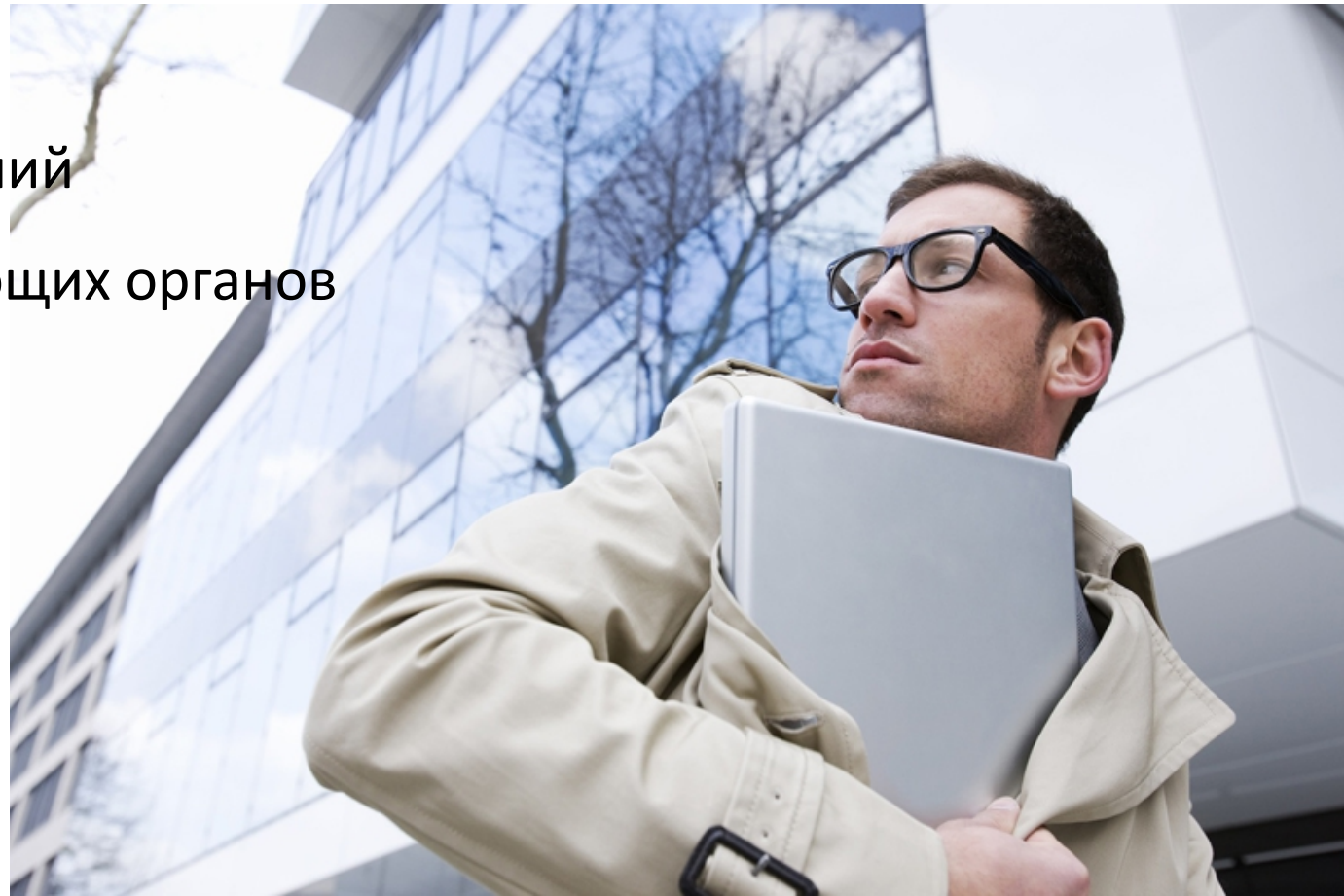

Пути утечек документов

- Вынос оригинала, утеря, кража
- Фото документа
- Фото экрана

Сбербанк опроверг планы по созданию агентства недвижимости

11:0810.09.2015 (обновлено: 11:11 10.09.2015)

Ранее СМИ сообщали, что Россия планирует создать собственное агентство недвижимости. В банке эту информацию опровергли, заявив, что задачей "Центра недвижимости от Сбербанка" будет развитие и укрепление уже имеющихся связей с партнерами.



© РИА Новости. Антон Денисов

МОСКВА, 10 сен — РИА Новости. Сбербанк не планирует создание собственного агентства недвижимости, сообщили РИА Новости в пресс-службе банка.

Ранее СМИ распространили информацию о том, что Сбербанк России планирует создать собственное агентство недвижимости, которое будет работать в онлайн-формате.

"На сегодняшний день Сбербанк является крупным участником рынка недвижимости, активно сотрудничает с Российской гильдией риелторов и поддерживает профессиональное сообщество агентов и застройщиков", — сказал представитель финансовой организации.

Задачей "Центра недвижимости от Сбербанка" будет поддержка, развитие и укрепление уже имеющихся связей с партнерами, добавил он. "Свою задачу банк формулирует как развитие онлайн-инструментов для партнеров в области недвижимости, которые помогут упростить работу с ипотечными продуктами и взаимодействие с клиентами", — отметили в пресс-службе.



Сбербанк опроверг планы по созданию агентства недвижимости

11:0810.09.2015 (обновлено: 11:11 10.09.2015)

Ранее СМИ сообщали, что Россия планирует создать собственное агентство недвижимости. В банке эту информацию опровергли, заявив, что задачей "Центра недвижимости от Сбербанка" будет развитие и укрепление уже имеющихся связей с партнерами.



© РИА Новости. Антон Денисов

МОСКВА, 10 сен — РИА Новости. Сбербанк не планирует создание собственного агентства недвижимости, сообщили РИА Новости в пресс-службе банка.

Ранее СМИ распространили информацию о том, что Сбербанк России планирует создать собственное агентство недвижимости, которое будет работать в онлайн-формате.

"На сегодняшний день Сбербанк является крупным участником рынка недвижимости, активно сотрудничает с Российской гильдией риелторов и поддерживает профессиональное сообщество агентов и застройщиков", — сказал представитель финансовой организации.

Задачей "Центра недвижимости от Сбербанка" будет поддержка, развитие и укрепление уже имеющихся связей с партнерами, добавил он. "Свою задачу банк формулирует как развитие онлайн-инструментов для партнеров в области недвижимости, которые помогут упростить работу с ипотечными продуктами и взаимодействие с клиентами", — отметили в пресс-службе.

Принцип работы

В основе решения лежит **сложный математический алгоритм** на базе аффинных преобразований, т.е. модификаций межбуквенных и межстрочных интервалов, что позволяет генерировать **205 891 136 094 649** распознаваемых копий **одного документа**, не имеющих визуальных отличий от оригинального документа

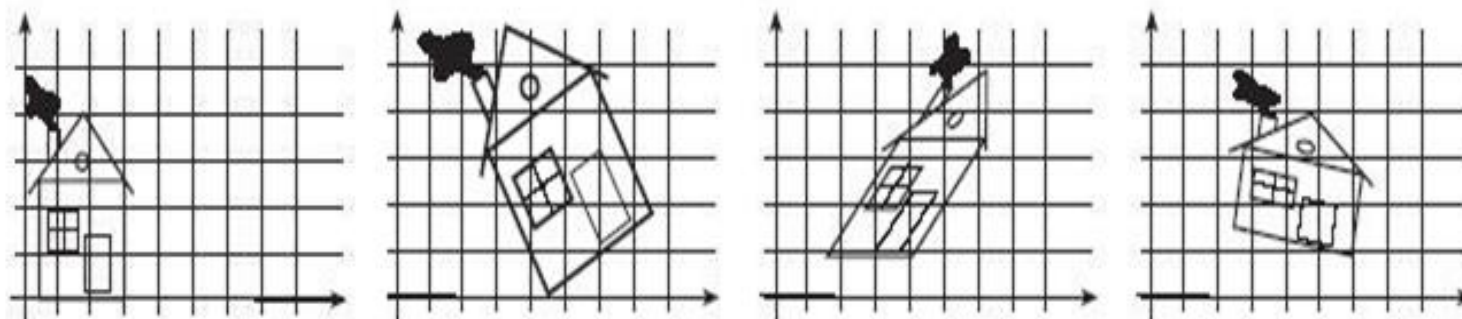

- **Уникальность** каждого экземпляра при неизменности содержания
- **Отсутствие видимых** удаляемых признаков

■ Скрытая маркировка документов

- **Скрытая маркировка** электронных и печатных документов;
- **Внесение трудноразличимых отличий**, предназначенных для идентификации каждой отдельно взятой копии печатного документа;
- **Расследование инцидентов** – кто, когда и каким образом;
- **Сопоставление и выявление** степени совпадения данной бумажной или электронной копии документа с копиями исходного документа.



Принцип выявления нарушителя

В случае возникновения инцидента, **офицер безопасности** загружает скомпрометированный документ в **модуль распознавания**, расставляет четыре метки по краям текста копии и запускает программу сличения



- Чем точнее поставлены метки, тем выше точность распознавания нарушителя;
- Есть средства для улучшения качества скомпрометированной копии;
- Процесс распознавания стандартных документов занимает до 5 секунд;
- Точность распознавания достигает 100%.

Система распознает документ и однозначно определит правонарушителя

Эффект от внедрения

- Ограничение неконтролируемого распространения печатных копий защищаемых документов путем создания **скрытых** маркировок печатных копий и выявления лиц, организовавших утечку конфиденциальной информации;
- **Централизованный контроль** над печатью, сканированием и копированием;
- В случае возникновения инцидента - **выявление злоумышленников** и каналов утечек;
- Контроль над распространением конфиденциальных документов **на всех этапах жизненного цикла документа**



Наши возможности

RICOH
imagine. change.

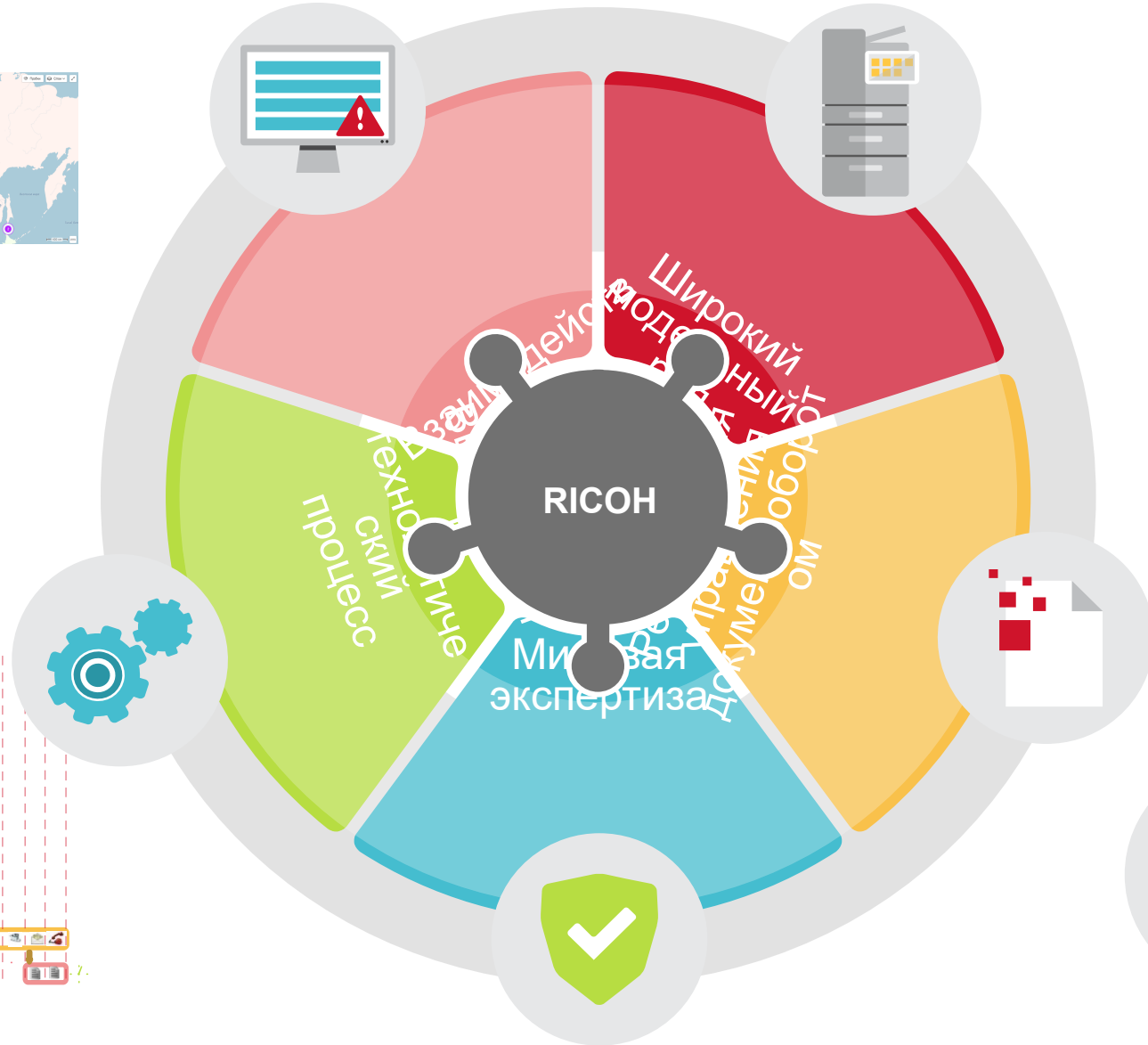
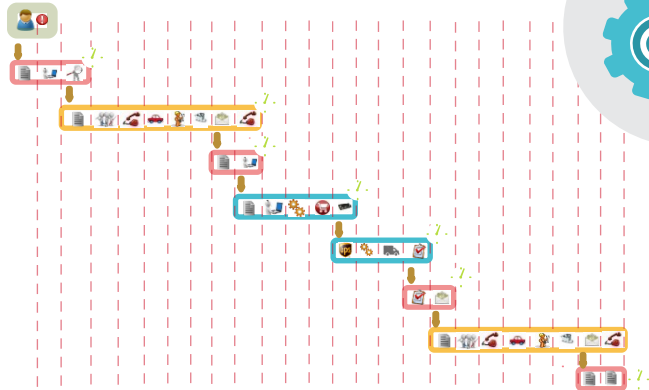
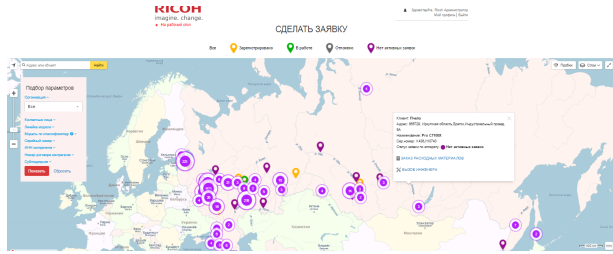



• **Вопросы ?**



RICOH
imagine. change.